

in- en verkoop van
modeltreinen
en benodigdheden

DE WISSELSTRAAT



WWW.DE-WISSELSTRAAT.NL

Hans & Jos Meulendijks

K.v.k. Den Haag: 27292305

MODELBOUWSHOW.NL

23 en 24 FEBRUARI 2013
MET CA. 800 DEELNEMERS

- RADIOGRAFISCH BESTUURBARE TRUCKS, AUTO'S EN RACEWAGENS
- BASSIN MET MODELBOTEN
- VLIERTUIGEN
- MODELSPORBANEN
- MINIKERMIS, MECCANO
- MODELSTOOM, MILITAIRE VOERTUIGEN
- HOUTBOUW, POPPENHUIZEN, KARTONBOUW ETC.



Toegangsprijs: € 10,00 p.p. en € 5,00 kinderen vanaf 3 tot 12 jaar.

Openingstijden: 10.00 - 18.00 uur

Kaarten zijn online te bestellen via www.zeelandhallen.nl

Info: Zeelandhallen Goes
Da Vinciplein 1
4462 GX GOES
T (0113) 22 10 20



* Zeelandhallen Goes is onderdeel van * Libéma

DE POSTTREIN

In- en Verkoop van Modeltreinen

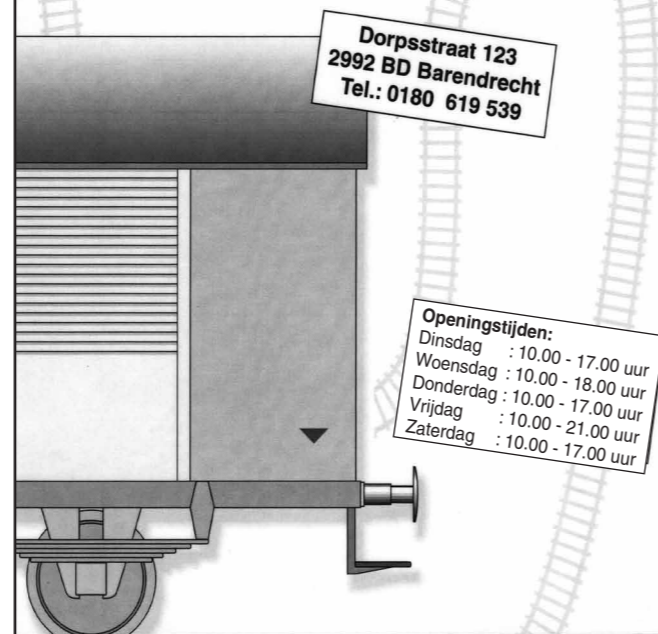

MODELAUTO'S

MECCANO

TRACTOREN

De Zuid-Wester Rail Koerier

19^e jaargang nr. 1 september 2012©

Uitgave: Stichting "De Zeeuwse" Modelruilbeurzen



's - Heer Hendrikskinderendijk 64
4461 DX Goes
Telefoon 0113 - 220493
e-mail: ztrm@zeelandnet.nl

K.v.K. Middelburg 41114803

Ruilbeurzen:

Onze ruilbeurzen worden gehouden in het congrescentrum "De Stenge" te Heinkenszand. Dit congrescentrum biedt ruimte voor vele kraampjes. Het is dan ook vanzelfsprekend dat u er vrijwel alles vindt wat met modeltreinen te maken heeft. De aanbiedingen van gebruikt materiaal zijn ongetwijfeld de moeite waard; vaak komt u er dingen tegen waarnaar u al tijden loopt te zoeken!

Naast de mogelijkheid tot aanschaf van modeltreinspullen kunt u, onder het genot van een consumptie, even uitblazen en videofilms bekijken van (bijzondere) treinen. Deze voor u zeker interessante Nederlandstalige videofilms kunt u ook bij ons bestellen. Daarnaast bestaat bij ons ook altijd de mogelijkheid om een zinvol, leuk en informatief gesprek aan te gaan met een mede hobbyist en zo ervaringen uit te wisselen.

Op deze beurzen staat een **TESTAFEL** van onze stichting gratis tot uw beschikking. Hier kunt u uw pas verworven locomotief, rijtuig, wagons of treinstel uittesten.

Mocht u zelf materieel willen verkopen dan bestaat de mogelijkheid een tafel gedurende de beurs te huren.

Lange winteravonden?

De herfst met storm, regen en lange donkere avonden

Geachte lezer,

Voor u ligt weer een nieuwe Zuid - Wester Railkoerier, de officiële uitgave m.b.t. de treinmodelbouw van de Stichting "De Zeeuwse" Modelruilbeurzen.

Het doel van deze stichting is o.a. het stimuleren van de modelspoor hobby in de ruimste zin van het woord!

Dit doen wij door het organiseren van ruilbeurzen en tentoonstellingen op het gehele gebied dat met de modelspoor hobby samenhangt. We bemiddelen bij aan- en verkoop van modelspoor materiaal en staan de modelspoor hobbyist desgevraagd met vakkundige adviezen terzijde.

staat weer voor de deur. Voor velen betekenen deze komende lange, donkere avonden eindelijk weer tijd voor de hobby! Ideeën opgedaan in de zomer kunnen worden omgezet in de praktijk. Materiaal verzamelen en aan de slag. Elke rechtgeaarde hobbyist weet dat je niet snel uitgebouwd raakt. Heel vaak wordt er toch weer iets veranderd, omdat het op een nieuwe manier veel beter werkt of tot zijn recht komt. Huizen bouwen, straten leggen, uw eigen modelwereld creëren... Kortom, de komende herfst en winterperiode zijn bijzonder geschikt om uw modelbaan stukje bij beetje te verwezenlijken en uw droom te realiseren. Onze ruilbeurzen staan voor u klaar met raad en daad en kunnen u voorzien van het benodigde materiaal tegen een schappelijke prijs.

U bent dan ook altijd welkom bij onze modeltreinruilbeurzen in 'de Stenge' te Heinkenszand.

In deze uitgave treft u een boeiend relaas aan over de Zeeuwse (spoor) lijn deel 3. Niet alleen voor Zeeuwen, maar voor alle spoorliefhebbers is dit een uitermate interessant verhaal dat op professionele manier geschreven, schetst hoe de spoorlijn in Zeeland zich in de loop der tijden heeft ontwikkeld. Onze dank hier voor gaat uit naar de schrijver Dhr. Broos.

INTERNET

Via: www.hermano.nl zie modelspoor krijgt u ook rechtstreeks informatie over onze beurzen.

TIP

Knip de agenda die binnen in de krant zit uit en geef deze een goede plaats zodat u altijd weet waar en wanneer u ons kunt vinden.

De laad- en losplaats Oostdijk

Onverwachts werd na de watersnoodramp van 1953 de laad- en losplaats Oostdijk gepromoveerd tot een halte. Het in de nacht van 1 februari tijdig gesloten zijn van de coupure bij km 34,680 Rsd-Vs voorkwam dat de polder bij Krabbendijke onderliep en bracht Oostdijk een paar maanden later landelijk in het nieuws als begin- of eindpunt van een 'badkuipspoorweg'.

Korte geschiedenis

De vestiging van een laad- en losplaats bij wachterswoning 28 verliep moeizaam. Vooral agrariërs zaten verlegen om transportmogelijkheden voor hun producten (veelal suikerbieten). Een eerste verzoek uit die kringen werd op 12 september 1898 afgewezen. Pas op 3 december 1914 had men meer resultaat. De kostprijs werd geraamd op fl. 33.400,-, waarvan belanghebbenden, spoorwegmaatschappij en Rijk elk 1/3 deel voor hun rekening namen. De Eerste Wereldoorlog met zijn schaarste aan materialen gooide echter roet in het eten. De aanleg begon pas in 1919. Uiteindelijk werd de laad- en losplaats, bestaande uit een spoor met aan weerszijden een kort kopspoortje en wisselverbindingen in beide richtingen (tussen km 34,215 en 34,650 Rsd-Vs) op 15 september 1920 geopend. Een seinhuis zorgde voor de beveiliging met een afstandssein en voorsein voor treinen uit Roosendaal en een afstandssein voor treinen uit Goes. Om voldoende bovenbouwmaterialen aan de Duitsers te kunnen leveren werd de sporensituatie in 1943-1944 gereduceerd tot een enkel kopspoor vanuit het spoor Goes – Roosendaal (km 34,215 Rsd-Vs). In de jaren zestig ging het echter snel bergafwaarts met het lokale aanbod van agrarische producten, zodat de laad- en losplaats op 29 september 1969 officieel werd gesloten. Overigens was er in 1956 vanuit het kopspoor nog een aftakking naar een van de vier onderstations voor de elektrificatie van de Zeeuwse lijn aangelegd. Dit alles werd in 1980 opgebroken.

De 'badkuipspoorweg'

Na de watersnoodramp van 1 februari 1953 leek het baanvak Oostdijk – Kruiningen-Yerseke (km 34,6 – km 38,5) een speelbal van de golven te worden. Toch werd het zuidelijke spoor in ruim twee maanden tijd zodanig hersteld, verhoogd en met kistdammen verstevigd, dat op 5 mei 1953 de beide in Vlissingen opgesloten postrijtuigen



Vanaf de dijkcoupure bij Oostdijk zien we op de dijk een keet van het aannemersbedrijf Van Splunder uit Ridderkerk, iets verderop wachterswoning 28 met daarbij de tijdelijke post T en het wekkersein voor de overweg, en voorbij de overweg het weegbrughuisje. Foto J. Lub, 11 april 1953. Uit: J. Matthijssen, *Sporen door het water, De Nederlandse Spoorwegen en de Watersnoodramp van 1953.*

konden vertrekken. Op 18 mei 1953 werd een eerste proefrit door de 'badkuip' gehouden met een locomotor en een paar rijtuigen. Een dag later reed hier een uit 50 wagens bestaande lege zandtrein. Weer een dag later werd twee treinstellen omgewisseld. Tenslotte werd op 21 mei 1953 de goederendienst met één paar treinen tussen Roosendaal en Vlissingen hersteld. Op 1 juni 1953 werd de dienstregeling uitgebreid tot twee paar goederentreinen met daarnaast de ene dag een beladen zandtrein heen en de andere dag een lege zandtrein terug. Het zand werd gebruikt voor het herstel van het tweede helft van de Sloedam tussen Lewedorp en Arnemuiden. Het baanvak tussen Oostdijk en Kruiningen-Yerseke stond het grootste gedeelte van de dag onder water en kon alleen bij eb worden bereden. Uiteraard was er geen starre dienstregeling moge-

lijk, want het tijdstip van laag water verschoof ongeveer drie kwartier per etmaal. Bovendien kon de NS slechts gebruik maken van laag water tussen zeven uur 's morgens en negen uur 's avonds, omdat er zonder verlichting geen geregelde controle van het spoor vóór en na het passeren van een trein mogelijk was. De stalen vloeddeuren bij Oostdijk en bij Kruiningen-Yerseke waren slechts 1.45 uur geopend om goederentreinen met een snelheid van 10 km/h te laten passeren. Elke trein had 24 minuten nodig om 'over te steken'.

De dienstregeling

Op 2 juni 1953 waren de deuren open van 14.00 tot 15.45 uur. Voorafgaand aan het vertrek van trein 5128 (de zandtrein) om 14.06 uur liep een losse locomotor om het eventueel bij de laatste vloed achter gebleven wrakhout van



Vanaf de dijkcoupure aan de westzijde van de voormalige laad- en losplaats Oostdijk kijken we naar de plek, waarop wachterswoning 28 heeft gestaan. Voorbij de overweg staat na bijna zestig jaar nog steeds hetzelfde weegbrughuisje. Foto Marius Broos, 22 juli 2012.

de rails te ruimen. Een stipte uitvoering van de dienst was noodzakelijk, want de laatste goederentrein met stukgoederen en wagenladingen passeerde Oostdijk om 15.44 uur. Hierna gingen de deuren onherroepelijk dicht. Voor het rijden van de vijf treinen waren vijf locomotieven nodig. Geen machine kon een heen- en teruggaande trein rijden. Daarom kreeg het depot Roosendaal tijdelijk de beschikking over vijf extra locomotieven van de serie 3700 met vierassige tender, namelijk de 3704, 3711, 3804, 3808 en 3811, beter bekend als de serie 'Watersnood'. Pas op 24 juli 1953 kon het laatste gat in de zeedijk bij Kruiningen worden gedicht, waarna er een einde kwam aan de getijdenwerking in de polder.

Drie dagen later werd de dienst voor goederentreinen op de Zeeuwse lijn in zijn geheel hervat. Op 3 augustus 1953 volgde de reizigersdienst tussen Nijmegen en Vlissingen, zij het met beperkte snelheid tussen Krabbendijke en Kruiningen-Yerseke. Tussen Oostdijk en Kruiningen-Yerseke bleef het opgeknapte zuidelijke spoor nog in dienst. Pas op 15 november 1953 was het noordelijke spoor herlegd, waarna het zuidelijke definitief kon worden hersteld. Vanaf 16 januari 1954 kwam het baanvak weer dubbelsporig in dienst en konden de tijdelijke wissels met blokposten te Oostdijk en Kruiningen-Yerseke vervallen.

Marius Broos, september 2012.



Vanaf de weg aan de noordoostzijde van de voormalige laad- en losplaats Oostdijk is aan de hand van het brede bovenleidingportaal de plek te herkennen, waar het wissel heeft gelegen naar de eigenlijke laad- en losweg. De oude opslagloodsen zijn nog steeds aanwezig. Foto Marius Broos, 22 juli 2012.

Informatie Vitrine-boxen



Het is mogelijk om in het bezit te komen van een prachtige vitrinebox waarin u uw collectie kunt tentoonstellen. In een box staat uw model stofvrij en hoeft dus niet regelmatig schoongemaakt te worden (met alle beschadigingsrisico's van dien).

Deze box is geheel van geslepen glas gemaakt.

Ook bestaat er een uitvoering met aan de achterzijde een spiegel, waardoor het model aan beide kanten te bewonderen is. Tevens is er de mogelijkheid om de box uit te laten voeren in ACRYLAAT.

De boxen zijn in diverse modellen en maten te leveren. Ze zijn op onze beurzen te bestellen. Of via ons huisadres. Dit dient dan wel schriftelijk dient te gebeuren. De levertijd bedraagt 1 maand. Vitrine-boxen worden niet per post verzonden, dit vanwege een te hoog breukrisico en te hoge verpakingskosten. Wel bestaat de mogelijkheid om, tegen vergoeding, uw bestelling thuis te laten bezorgen.

Voor verdere informatie kunt u altijd contact opnemen met:

G.J. van 't Veen
's Heer Hendrikskinderdijk 64
4461 DX Goes
Tel: 0113-220493
e-mail: ztmr@zeelandnet.nl

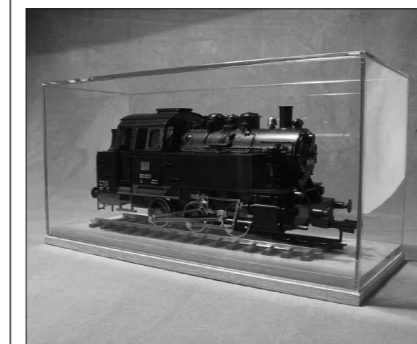

BEURSAGENDA 2012

"De Zeeuwse" trein
model ruilbeurs

24 NOVEMBER

Congrescentrum
"De Stenge"
Stengeplein 1
Heinkenszand (Bij Goes)

BEURZEN OPEN:
10.00-15.30 UUR.
INFORMATIE:
0113 - 220493.



BEURSAGENDA 2013

"De Zeeuwse" trein
model ruilbeurs

5 JANUARI

16 MAART

28 SEPTEMBER

23 NOVEMBER

Congrescentrum
"De Stenge"
Stengeplein 1
Heinkenszand (bij Goes)

Voldoende gratis parkeren

BEURZEN OPEN:
10.00-15.30 UUR.
INFORMATIE:
0113 - 220493.